

「高砂」編集

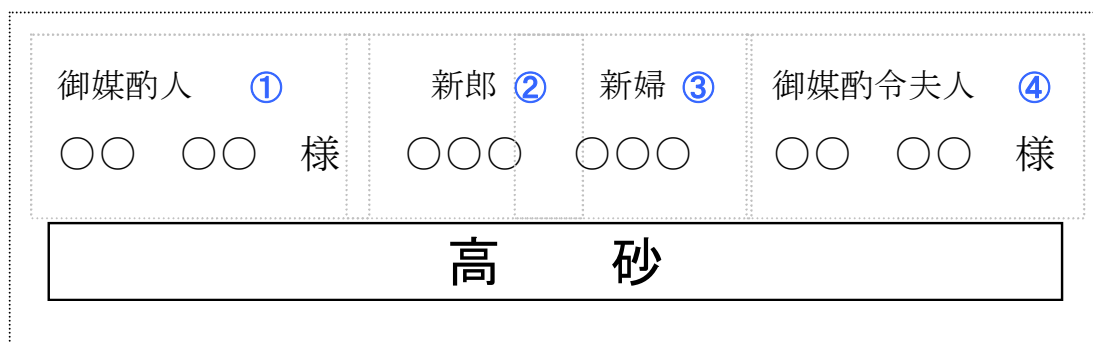

高砂は、①御媒酌人、②御媒酌令夫人、③新郎、④新婦 の4つのテキストボックスでレイアウトを構成しています。

1. 入力したいテキストボックスにカーソルを合わせ、マウスクリックします。

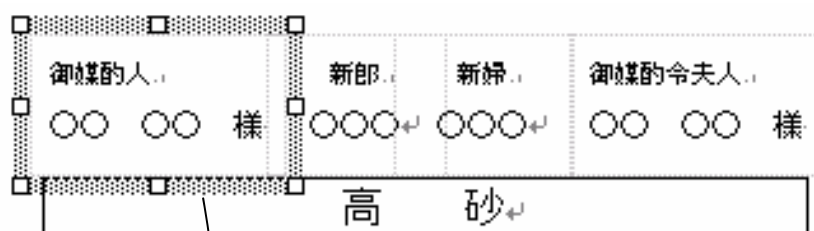

2. 指定テキストボックス枠内の氏名を入力します。

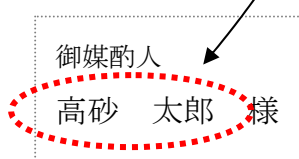

3. テキストボックスの配置を移動する場合、マウスでドラック移動するよりもカーソルで移動した方がやり易いと思います。微調整移動は、[Ctrl] + 矢印 で小刻みの移動ができます。

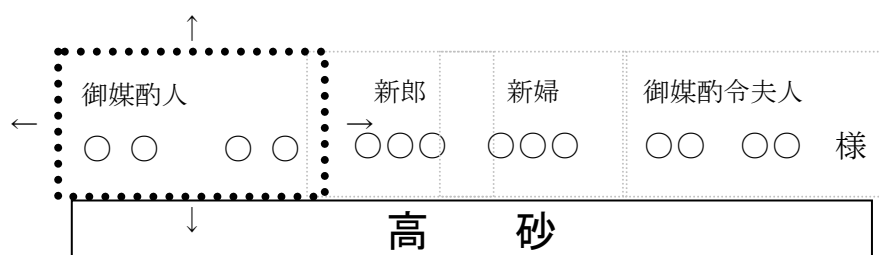

「テーブル列席者」編集

列席レイアウト(中央揃え設定)パターンの編集

(列席者センター揃え編集)

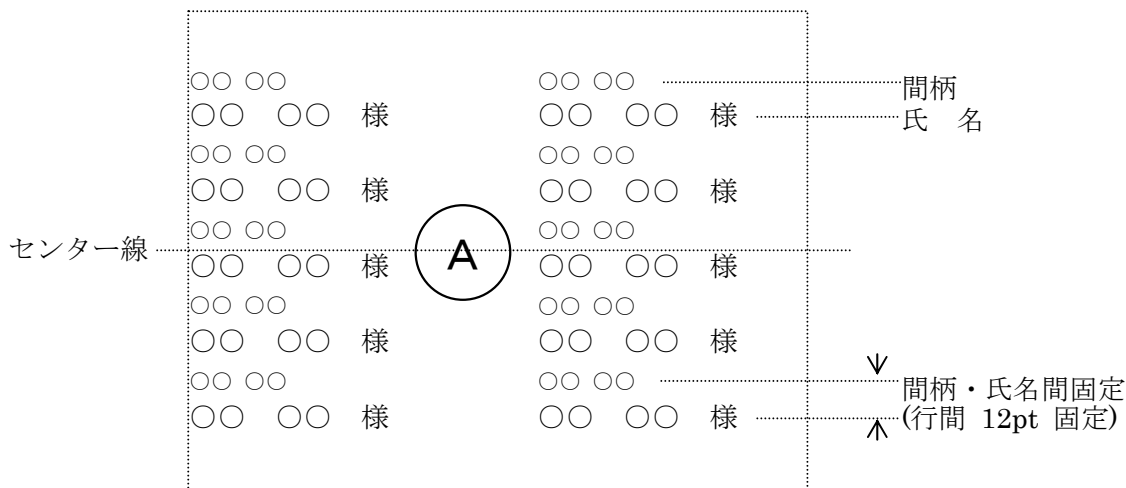

1. 入力したい列テキストボックスにカーソルを合わせ、マウスクリックし、指定テキストボックス枠内の間柄・氏名を入力します。

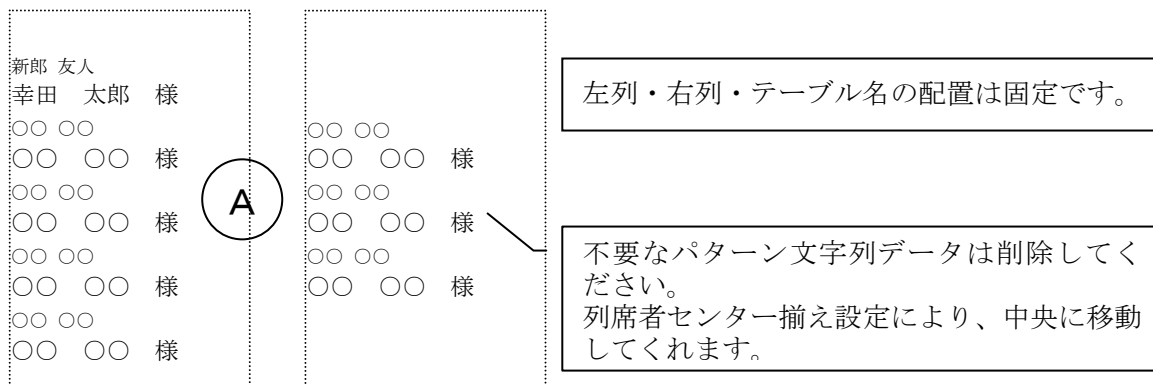

列席センター揃えの編集パターン例として、「列席レイアウト(中央揃え設定)パターン一覧(A)、および、(B)」をダウンロードしてご参照ください。

2. 列席者の行間調整をしたい場合、[書式] — [段落] で開いたメニューの「インデントと行間隔」内の以下の設定で調整します。

- ・「行間」 = 「固定」にして、「間隔」 = 「12 pt」の数値を変更して調整します。

列席レイアウト(上揃え設定)パターンの編集

(列席者均等揃え編集)

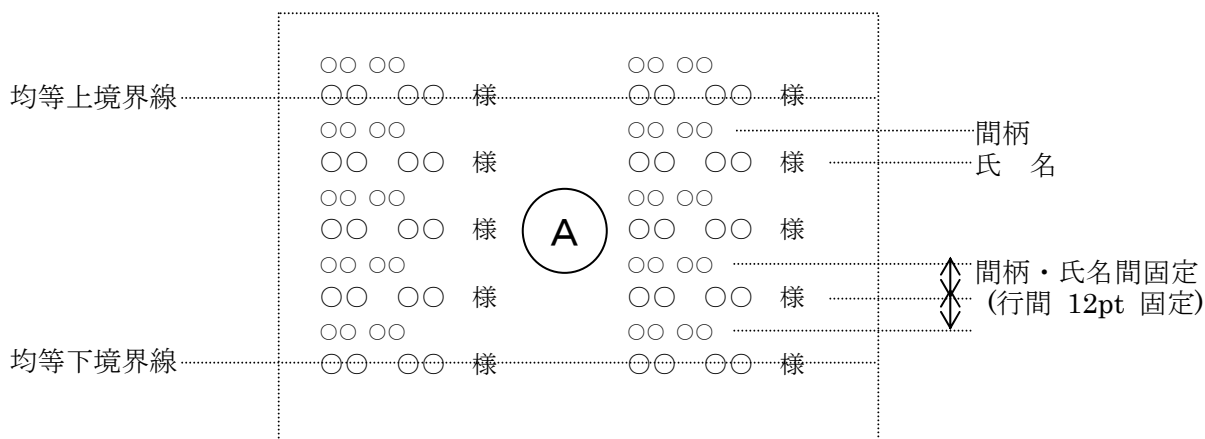

1. 入力したい列テキストボックスにカーソルを合わせ、マウスクリックし、指定テキストボックス枠内の間柄・氏名を入力します。

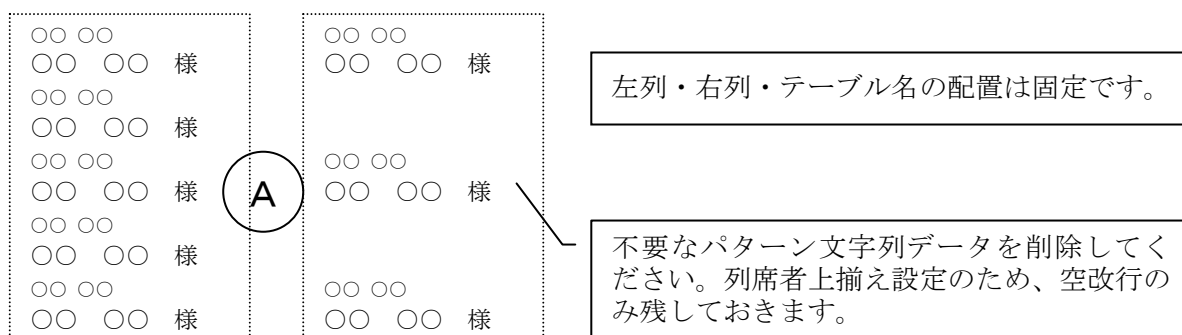

列席上揃えの編集パターン例として、「列席レイアウト(上揃え設定)パターン一覧(A)、および、(B)」をダウンロードしてご参照ください。

2. 列席者の行間調整をしたい場合、[書式] — [段落] で開いたメニューの「インデントと行間隔」内の以下の設定で調整します。(または、マウス右クリック — [段落]でも OK!)
 - ・「行間」 = 「固定」にして、「間隔」 = 「12 pt」の数値を変更して調整します。